

AKS 4300

Soudeuse deux têtes grande capacité

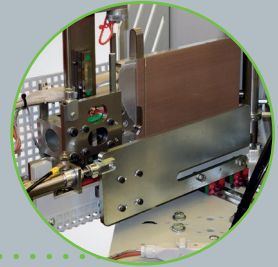



Résultats de soudage parfaits pour HFL...
L'équipement optionnel pour le soudage en finition fenêtre en bois* vous offre la possibilité d'une solution de produit orientée sur le client.



Flexibilité excellente...
En option, le mouleur de garniture* respectivement le presseur de joint aux positions variables vous offre la possibilité d'usiner des profils aux joints de manière optimale. Dans l'image vous pouvez voir une tête de pression adaptée au profil.



Arrêt de production minimal...
Le système de changement rapide du teflon vous permet de remplacer le teflon pendant un arrêt de production minimal sans qu'il faille enlever la plaque de chauffage.

Notre expérience – votre avantage

AKS 4300 – Soudeuse à deux têtes

Avec la soudeuse à deux têtes AKS 4300 vous pouvez souder deux angles de 90° en une seule opération. L'AKS 4300 représente une conception de machine moderne en combinaison avec une construction conséquente avec un accent sur l'efficacité.







- AKS 4305 avec limitation de cordon de soudure de 2,0 mm
- AKS 4310 avec limitation de cordon de soudure de 0,2 mm

La commande API bien disposée vous assure un maniement rapide et simple et l'accessibilité facile aux modules vous facilite le nettoyage et l'entretien de la machine. Un atout important pour votre production est la flexibilité de l'AKS 4300 et son adaptabilité à de différents profils. Réglages individuels de tous les paramètres (temps de chauffage et d'aboutement, température de soudage, pression de fusion et d'aboutement etc.) pour toutes les exigences.

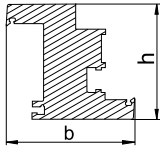
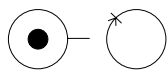
Le soudage HFL* est possible comme l'ajustage et l'élément de chauffage entre depuis l'arrière dans la zone de soudage. Le soudage de profil est possible jusqu'à une hauteur de 200mm. Grâce au réglage automatique des têtes de soudage, un chargement rapide et exact du profil est possible. Au total, l'AKS 4300 convainc par son maniement simple et clair et son emploi efficace. Donc, la machine s'adapte à vos exigences de production de manière parfaite et fiable.

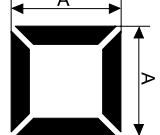
Le volume de livraison comprend un jeu de cales pour dormants et des bras de support aux disques d'appui.

*Disponible en option

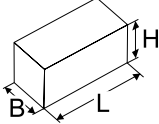
 <p>850 kg</p>	 <p>b max. 150 mm h min. 40 mm h max. 200 mm</p>	 <p>79,4 l</p>
 <p>230 V 50 - 60 Hz 16 A</p>	 <p>max. 2650 mm min. 320 mm</p>	 <p>< 70 dB (A)</p>
 <p>6 - 8 bar</p>	 <p>Welding angle 90° Angle de soudage 90°</p>	 <p>L = 3900 mm H = 1650 mm B = 1900 mm</p>

Les données techniques sont valables pour la machine de base sans options

MES Sarl – 49 Rue de Rohwiller – F 67240 BISCHWILLER Tel.: +33 (0)3 88 72 75 70

e-mail: info@mes-machines.com <http://www.mes-machines.com>

Urban GmbH & Co. Maschinenbau KG · Dornierstraße 5 · DE-87700 Memmingen

Tel.: +49 (0)8331 858-0 · Fax: +49 (0)8331 858-58 e-mail: urban@u-r-b-a-n.com <http://www.u-r-b-a-n.com>

Tous droits de modifications techniques et de dessins réservés