

# SV 290

## Corner Cleaning Machine

### Ebavureuse



## Our Experience – Your Advantage

With the corner cleaning machine SV 290 we developed a compact, modern and neatly arranged corner cleaning machine with scanning sealing drill aggregate. Flexibility and a constantly high processing quality is therefore guaranteed for your production.

As a standard, the SV 290 is equipped with a milling shaft for up to 3 cutter sets, 2x cutting knife, 2x sealing drill aggregate and a large profile support.

All aggregates can easily get adjusted. In addition to that an automatic profile infeed with combined inside corner scanning for the drill cutter take care of a constantly high processing quality.

Due to the three cutter sets no tool exchange is necessary and the adjustment via set screws allows a very short set-up time, you can produce with the SV 290 very rational and time saving. The integrated SPS-controller and the clearly arranged operation panel guarantee you an easy handling of the machine.

Start automatic, soft start function, electronically controlled motor brake and automatic scanning in the case of energy loss take care of a very high security level and long life cycle.

## Notre Expérience – Votre Avantage

Avec l'ébaveuseuse SV 290 nous avons développé pour vous une machine moderne, compacte et bien disposée pour l'usinage des angles intérieurs équipée des unités de perçage des rigoles de joints par palpage assurant flexibilité et une haute qualité d'usinage dans votre production à un niveau constant.

La SV 290 est munie en série d'un arbre porte fraises pour un maxi. 3 Jeux de train fraises, 2 x Couteaux de rainurage, 2 x unités de perçage de joints et un grand support de profilé.

Tout les agrégats peuvent être ajustés facilement. De plus, l'insertion automatique du cadre et le palpage du positionnement de l'angle intérieur pour les unités de perçage garantie une haute qualité d'usinage.

Grâce aux 3 jeux de fraises un changement d'outils n'est plus nécessaire et le réglage sur butées revolver assure des temps de réglage très courts. Donc la SV 290 vous permet de produire de manière rationnelle avec l'économie de temps. La commande SPS installée et le tableau de commande bien disposé assurent un maniement simple de la machine.

Le démarrage automatique avec fonction progressive, frein moteur à réglage électronique et déconnexion automatique en cas de manque d'énergie sont la garantie pour un maximum de sécurité et de longévité.



### Easy operation ...

- The **neatly arranged operation** of the machine as well as the easy adjustment of other profile types guarantee versatility.

### Maniement simple ...

- Le **tableau de commande** bien disposé, ainsi que les réglages simplifier pour d'autres type de profils sont le garant de sa diversité.



### Enormous time saving ...

- Due to the **sophisticated cutting shaft** support for 3 cutter sets, no time- and labour consuming tool exchange is necessary. This saves valuable production time and guarantees flexibility.

### Economie de temps ...

- Un changement d'outil n'est plus nécessaire grâce à l'**arbre porte fraise** bien conçu pour 3 jeux de fraise. Cela économise du temps précieux de production avec l'avantage de la flexibilité.







### Rational production ...

- With the aggregate **drill cutter top and bottom** the manual cleaning of the sealing groove is no long necessary. This saves valuable production time.

### Production rationnelle ...

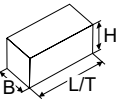
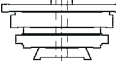
- Grâce aux agrégats des **perçage haut et bas des joints**, une ébavurage manuel des angles n'est plus nécessaire. Ainsi vous réduisez votre temps de production.

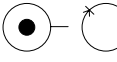
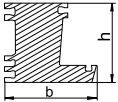
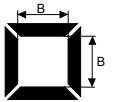
 <p>480 kg</p>	 <p>6 bar</p>	 <p>L/T = 2050 mm B = 2750 mm H = 1900 mm</p>	 <p>2800 1/min</p>
 <p>230 / 400 V L1-L2-L3-N-PE 3,5 kW</p>	 <p>35 litre</p>	 <p>b max = 140 mm b min. = 30 mm h min. = 30 mm h max. = 150 mm</p>	 <p>B max = ∞ B min = 210 mm</p>